

U TİPİ PLATFORM BASKÜL

AÇIKLAMA

U Tipi Platform Baskülleri, forklift ve transpalet ile taşınan paletlerin kolay bir şekilde tartılması için tasarlanmış bir basküldür. U formunda sağlam çelik platformda 4 adet OIML R60 sertifikalı C4 sınıfı yük hücreleri kullanılır. Baskülün ön tarafında bulunan 2 adet tekerlekler ve diğer tarafındaki taşıma kulpu ile kolayca taşınabilir hafif yapıdadır. Standart olarak elektrostatik boyalı üretilen U baskülün komple paslanmaz versiyonları da vardır. Avrupa tip onay sertifikalı, ticari onaylı CE belgelidir.

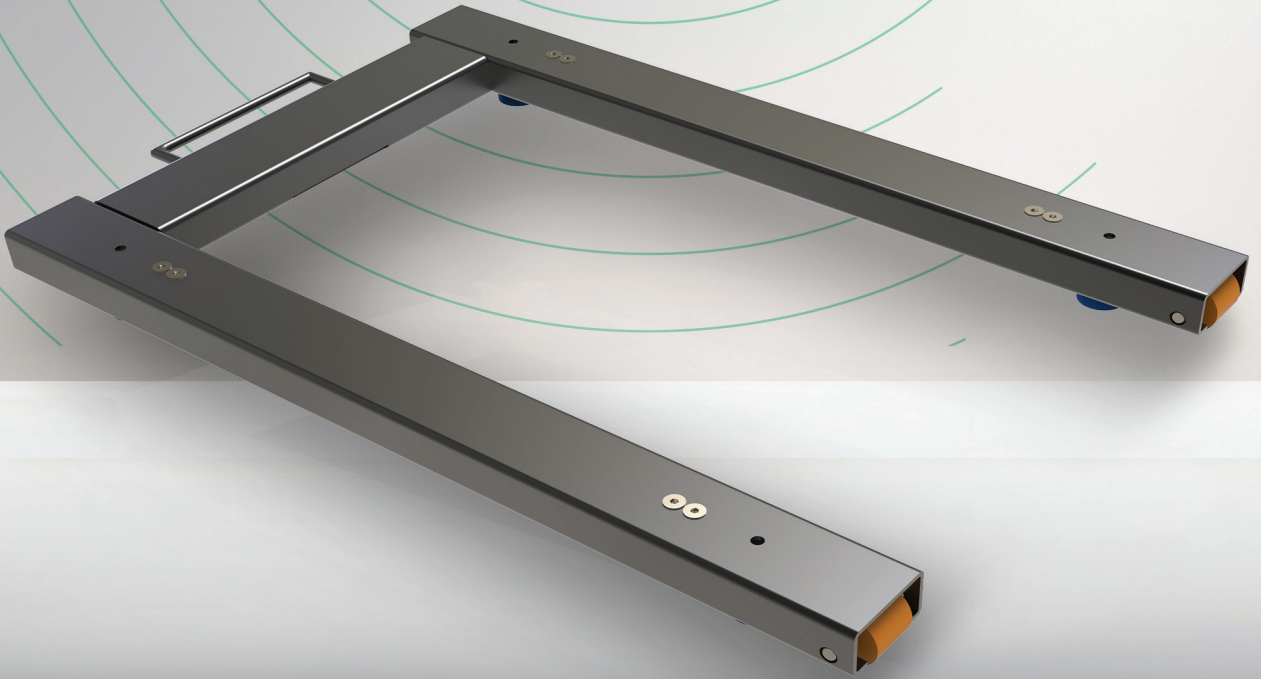

UYGULAMA ALANLARI

- Üretim
- Depolama
- Kargo
- Nakliye
- Kalite kontrol
- Ticari tartım uygulamaları

TEKNİK ÖZELLİKLER

- İki kademeli tartım
- 4 yük hücreli U şase platform
- Elektrostatik fırın boyalı
- Aşırı yüklemeye karşı dayanıklı
- LCD ve LED indikatör seçenekleri
- Endüstriyel tartım uygulamaları için uygun
- Yüksek hassasiyetli 24 bit Delta-Sigma Analog/Dijital çevirici
- Otomatik güç koruma ve otomatik kapanma
- Açılışta sıfır takibi, manuel sıfırlama
- Dahili şarj olabilen batarya ve 220V AC ile çalışma,
- Kg/Lb/Lt birim deęiştirme ve parça sayma
- Elle dara girme, otomatik dara ve dara alma
- Kontrol tartımı HI-OK-LO Buzzer,
- RS 232 iletişimi, fiş ve etiket çıktısı, PC bağlantısı
- Yaygın servis aęı, 2 yıl garanti
- İstenilen ölçülerde ve kapasitelerde üretim imkanı

KAPASİTE VE ÖLÇÜLER

MODEL	KAPASİTE	ÖLÇÜLER
U+4LC	300/600 kg x 0.1/0.2 Kg	1250X920,100
U+4LC	600/1500 kg x 0.2/0.5 Kg	1250X920,100
U+4LC	1500/3000 kg x 0.5/1 Kg	1250X920,100

SERTİFİKALAR



EAC Deklorasyon
Elektronik Baskül



M 23

